

CARPAS VALPARAISO



GARAGE
PLEGABLE
5,8X2,4X
2,1 m
(LxAxAlt)

Consideraciones

El propietario de la tienda tiene la única responsabilidad de asegurarse de que se siguen estas reglas locales y que el montaje sea el correcto.

En caso de malas condiciones climáticas, es su responsabilidad asegurarse de que las personas dentro están a salvo y que la tienda no cause daños a los demás.

Siempre se recomienda que asegure su tienda correctamente con correas de seguridad y amarras cuando coloque la estructura.

Le recomendamos que asegure la tienda, o compruebe si está cubierta por el seguro de tiendas de campaña en casa, en caso de eventos no planificados, accidentes o mal tiempo.

Estas tiendas de campaña están destinadas a **refugio temporal** y deben ser evacuadas en condiciones climáticas extremas.

siempre recomendamos eliminar la nieve de la parte superior.

Atención: Estas carpas están hechas para su uso en fiestas y otros arreglos festivos corporativos, y son como tales sólo para el montaje temporal a corto plazo y el desmontaje sucesivo. Tenga en cuenta que la garantía no se aplicará si se utiliza de cualquier otra manera.

Assembly Instructions

Material List: please open all cartons & make sure you got all the parts below:

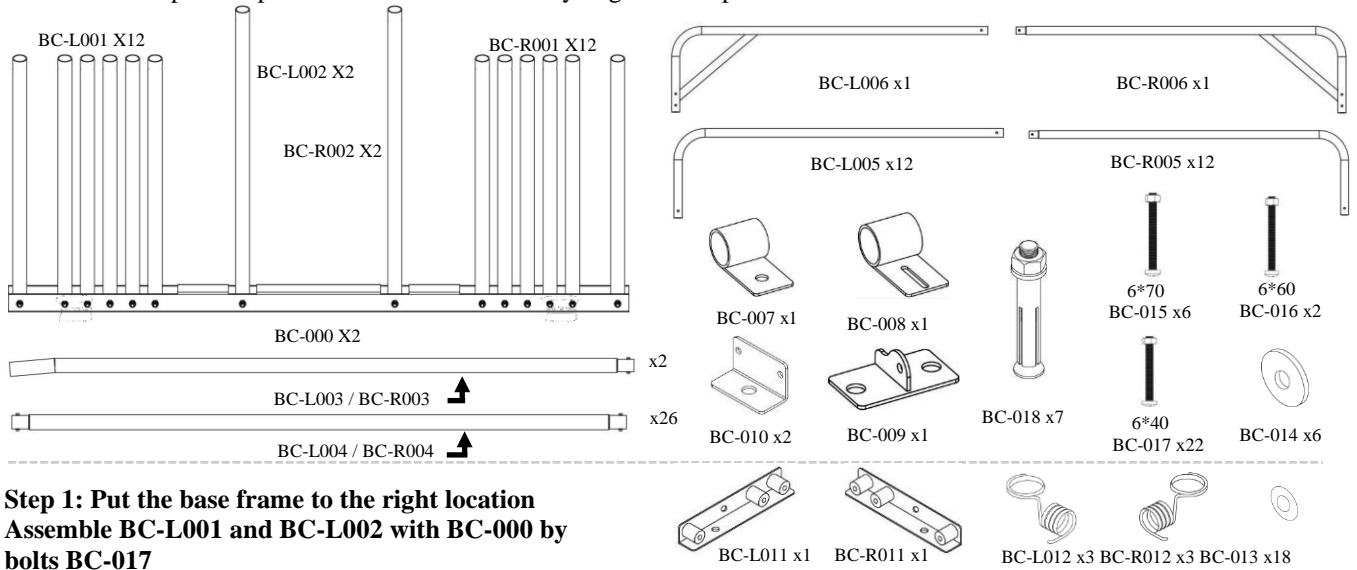

**Step 1: Put the base frame to the right location
Assemble BC-L001 and BC-L002 with BC-000 by bolts BC-017**

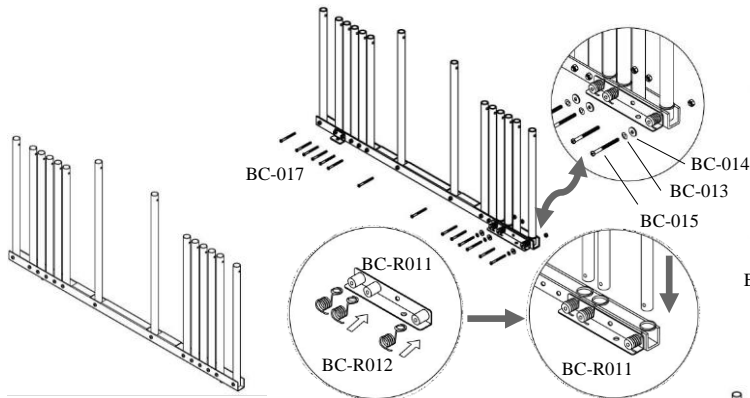

**Step 2: Click all the connector in to the side base
Insert BC-L003 and BC-L004 to BC-L002**

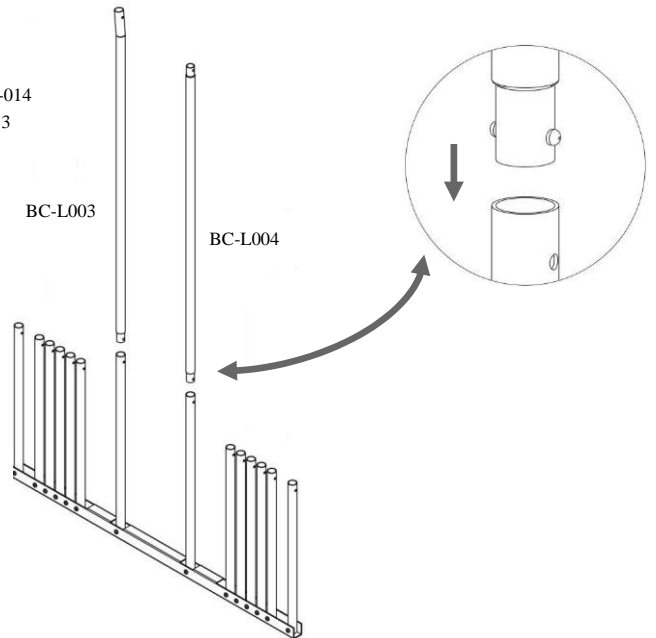

Step 3: Fix the middle joint with screws and tighten the screws

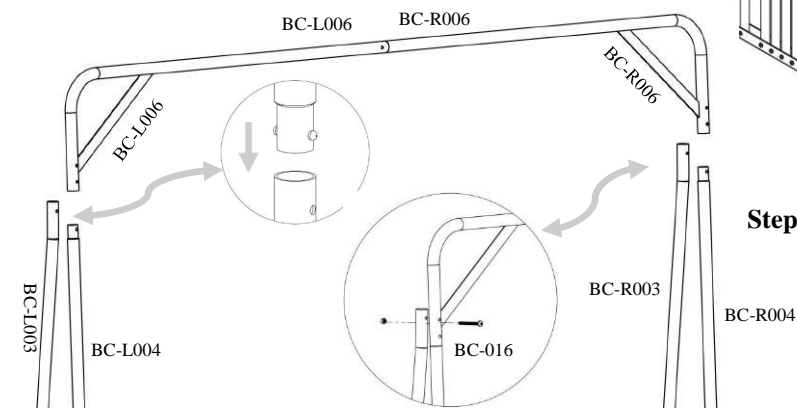

**Step 4: Fix the connector by step with the base frame
but keep the ends frames not connect
(to assemble the cover)**

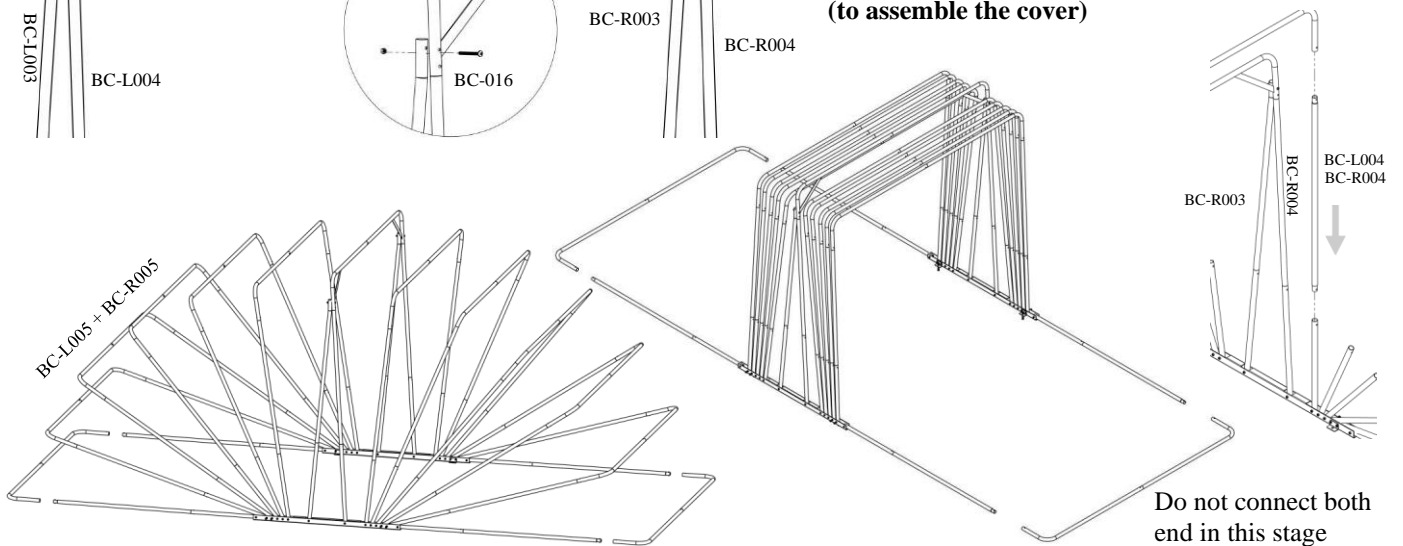

Step 5: Insert the canvas into both ends frame

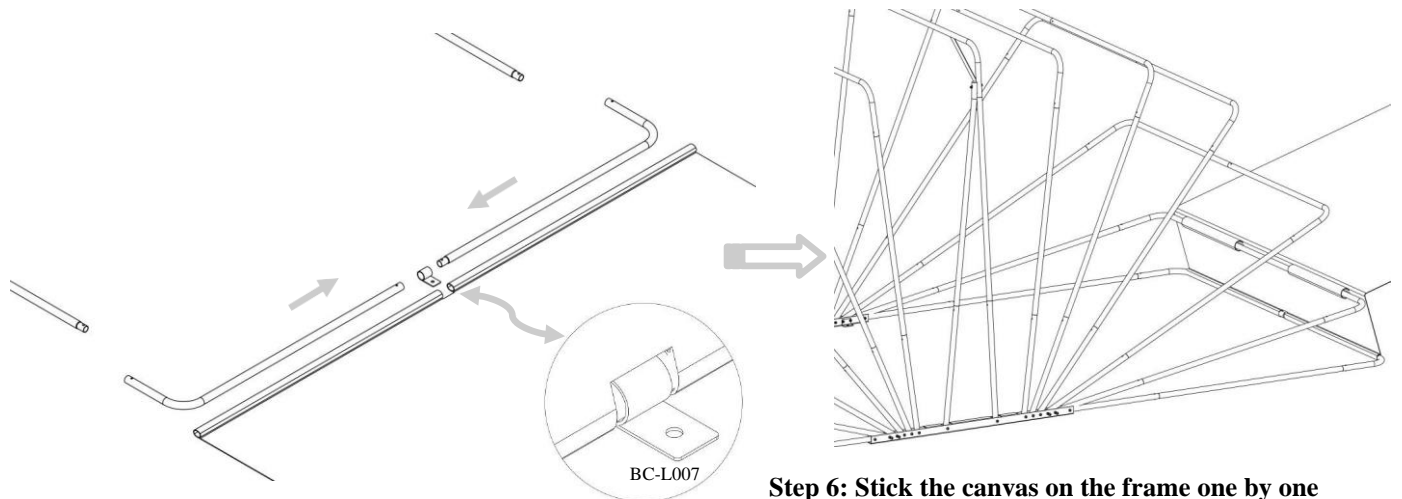

Step 6: Stick the canvas on the frame one by one

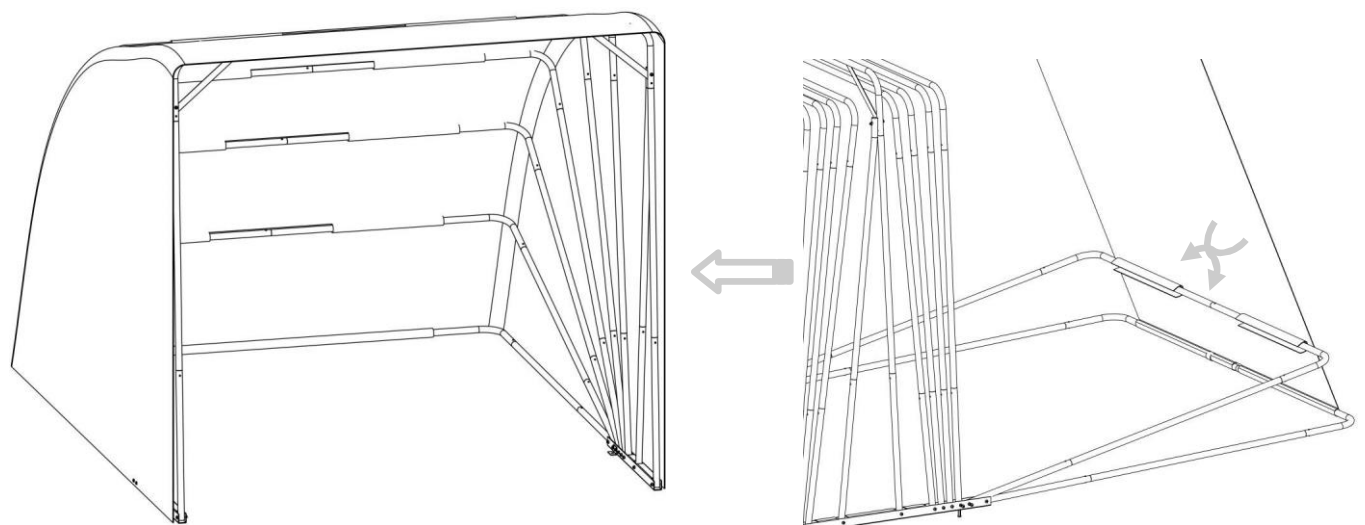

Step 7: Fix the expansion pipe to the ground

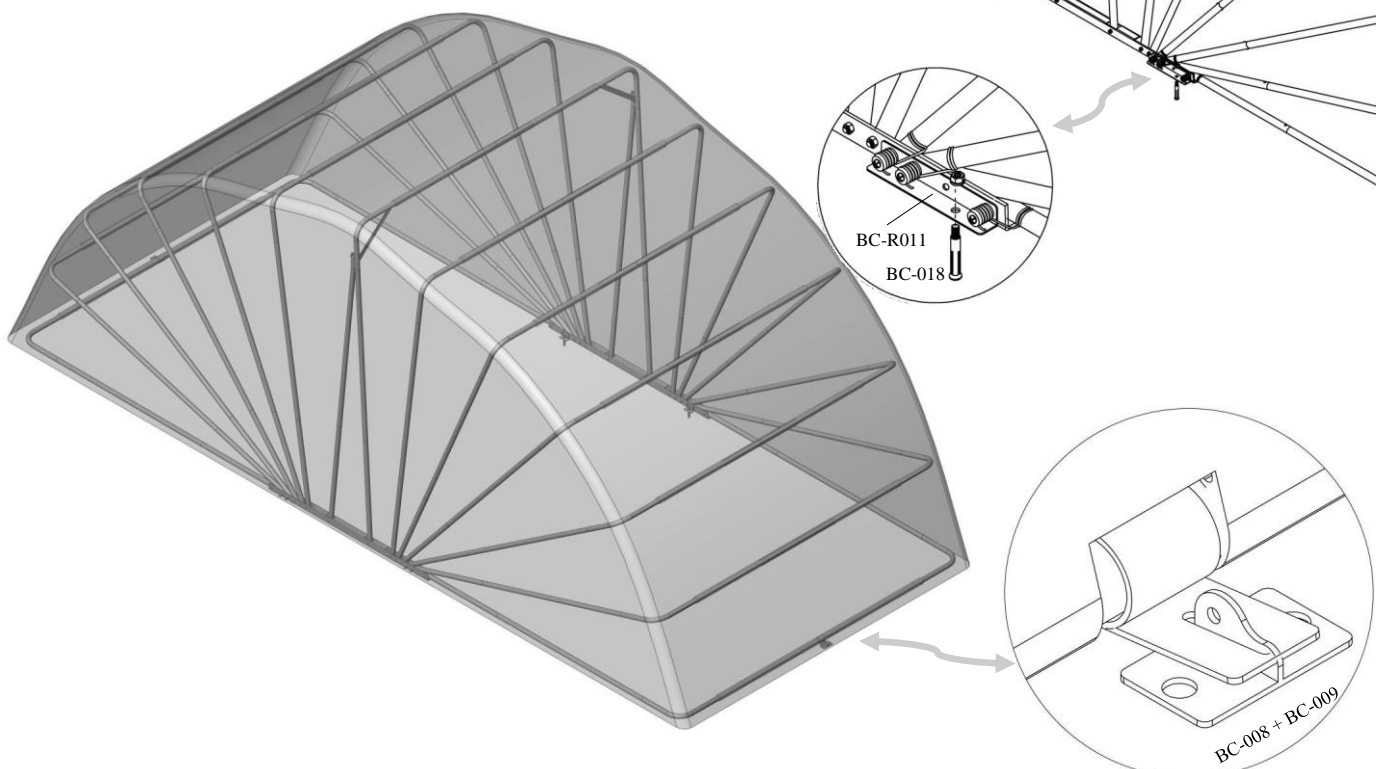

Contacto

Para solicitar una cotización formal para organismos públicos o privados, favor remita su email o llámenos a las siguientes direcciones:

Email

contacto@carpasvalparaiso.cl

WhatsApp

[+569-58381809](tel:+56958381809)

[+569-81298671](tel:+56981298671)

Licitaciones públicas

Post venta

Contacto:

Esaú Vásquez Carmona

Director Comercial

Teléfono:

[+569-58381809](tel:+56958381809)

[32-3581168](tel:323581168)

Contacto:

Hernán Vásquez Carmona

Director operaciones

Teléfono:

[+569-58381809](tel:+56958381809)

[32-3581168](tel:323581168)